Brookfield 回轉粘度計
仕様書一覽 ver.1.6

BROOKFIELD Viscometer

英弘精機株式会社

目次

アナログ粘度計 T(Dial Reading)	1
デジタル粘度計 DVE.....	2
デジタル粘度計 DV1M	3
デジタル粘度計 DV2T	4
デジタル粘度計 DV3T	5
スピンドルサイズ一覧	6
スピンドル別測定粘度範囲一覧.....	11
対応ソフトウェア	15
粘度標準液一覧.....	15

アナログ粘度計 T(Dial Reading)

標準仕様

型式	(LV/RV/HA/HB※ ¹) T
サイズ(cm)	
重量	約 7.7 Kg
電源	100V~240V 50/60 Hz 15 W
動作環境	温度 0 ~ 40℃ 湿度 20 % ~ 80 %
測定精度	フルスケールレンジの±1 %
測定再現性	フルスケールレンジの±0.2 %
回転数(rpm)	LVタイプ : 0.3、0.6、1.5、3、6、12、30、60 RV / HA / HB : タイプ 0.5、1、2、2.5、4、5、10、20、50、100
トルク値(mN・m)	LV : 0.0673、 RV : 0.7187、 HA : 1.4374、 HB : 5.7496
標準構成	粘度計本体、台座、ロッド、AC アダプター、電源ケーブル、標準スピンドルセット、ガードレグ (LV、RV のみ)、キャリアケース、キャップ、ファクターファインダー

※¹トルクタイプにより呼称と測定可能粘度範囲が異なります。

デジタル粘度計 DVE

標準仕様

型式	(LV/RV/HA/HB ^{*1}) DVE
サイズ (cm)	
重量	9.5 Kg
電源	100~240 VAC 50/60 Hz 15 W
動作環境	温度 0 ~ 40℃ 湿度 20 % ~ 80 %
測定精度	フルスケールレンジの±1.0 %
測定再現性	フルスケールレンジの±0.2 %
回転数 (rpm)	0.3、0.6、1.5、3、6、12、30、60 0.5、1、2、2.5、4、5、10、20、50、100
トルク値 (mN・m)	LV : 0.0673、 RV : 0.7187、 HA : 1.4374、 HB : 5.7496
標準構成	粘度計本体、台座、ロッド、電源ケーブル、パワーサプライ、標準スピンドルセット、ガードレグ (LV、RV のみ)、キャリアケース、キャップ

^{*1}トルクタイプにより呼称と測定可能粘度範囲が異なります。

デジタル粘度計 DV1M

標準仕様

型式	(LV/RV/HA/HB ^{*1}) DV1M
サイズ(cm)	
重量	約 7.7 Kg
電源	90-260 V 50/60 Hz 50VA
PC 接続	USB ポート
プリンター出力	USB ポート
動作環境	温度 0 ~ 40℃ 湿度 20 % ~ 80 %
測定精度	フルスケールレンジの±1.0 %
測定再現性	フルスケールレンジの±0.2 %
測定温度精度 ^{*2}	±1℃ (-100 ~ 149℃) ±2℃ (150 ~ 300℃)
回転数(rpm)	0.3、0.6、1.5、3、6、12、30、60 0.5、1、2、2.5、4、5、10、20、50、100
トルク値(mN・m)	LV : 0.0673、 RV : 0.7187、 HA : 1.4374、 HB : 5.7496
対応ソフトウェア	オプション : ウィンギャザー-SQ ソフトウェア
標準構成	粘度計本体、台座、ロッド、電源ケーブル、標準スピンドルセット、 ガードレグ(LV、RV のみ)、キャリアケース、キャップ、

^{*1} トルクタイプにより呼称と測定可能粘度範囲が異なります。

^{*2} オプションの温度プローブ使用時。

デジタル粘度計 DV2T

標準仕様

型式	(LV/RV/HA/HB ^{*1}) DV2T
サイズ(cm)	
重量	約 9 Kg
電源	90~260V 50/60Hz 150VA
PC 接続	USB ポート(B タイプ)
プリンター出力	USB ポート(A タイプ) (Dymo 450 Turbo Label Writer のみ対応)
動作環境	温度 0 ~ 40℃ 湿度 20 % ~ 80 %
測定精度	フルスケールレンジレンジの±1.0 %
測定再現性	フルスケールレンジレンジの±0.2 %
測定温度精度	±1℃ (-100 ~ 149℃) ±2℃ (150 ~ 300℃)
回転数 (rpm)	0.1~200
トルク値 (mN・m)	LV : 0.0673、RV : 0.7187、HA : 1.4374、HB : 5.7496
対応ソフトウェア	標準付属 : PG Flash ソフトウェア オプション : RheocalcT ソフトウェア
標準構成	粘度計本体、台座、ロッド、電源ケーブル、標準スピンドルセット、温度プローブ、ガードレグ (LV、RV のみ)、キャリーケース、キャップ、PG Flash ソフトウェア (CD)、スクリーンクロス

^{*1}トルクタイプにより呼称と測定可能粘度範囲が異なります。

デジタル粘度計 DV3T

標準仕様

型式	(LV/RV/HA/HB ^{*1}) DV3T
サイズ(cm)	
重量	約 9 Kg
電源	90～260V 50/60Hz 150VA
PC 接続	USB ポート(B タイプ)
プリンター出力	USB ポート(A タイプ) (Dymo 450 Turbo Label Writer のみ対応)
動作環境	温度 0 ～ 40℃ 湿度 20 % ～ 80 %
測定精度	フルスケールレンジレンジの±1.0 %
測定再現性	フルスケールレンジレンジの±0.2 %
測定温度精度	±1℃ (-100 ～ 149℃) ±2℃ (150 ～ 300℃)
回転数(rpm)	0.01～250
トルク値(mN・m)	LV : 0.0673、RV : 0.7187、HA : 1.4374、HB : 5.7496
対応ソフトウェア	標準付属 : PG Flash ソフトウェア オプション : RheocalcT ソフトウェア
標準構成	粘度計本体、台座、ロッド、電源ケーブル、標準スピンドルセット、温度プローブ、ガードレグ(LV、RV のみ)、キャリアケース、キャップ、PG Flash ソフトウェア(CD)、スクリーンクロス

^{*1}トルクタイプにより呼称と測定可能粘度範囲が異なります。

スピンドルサイズ一覧

LV タイプ標準スピンドル

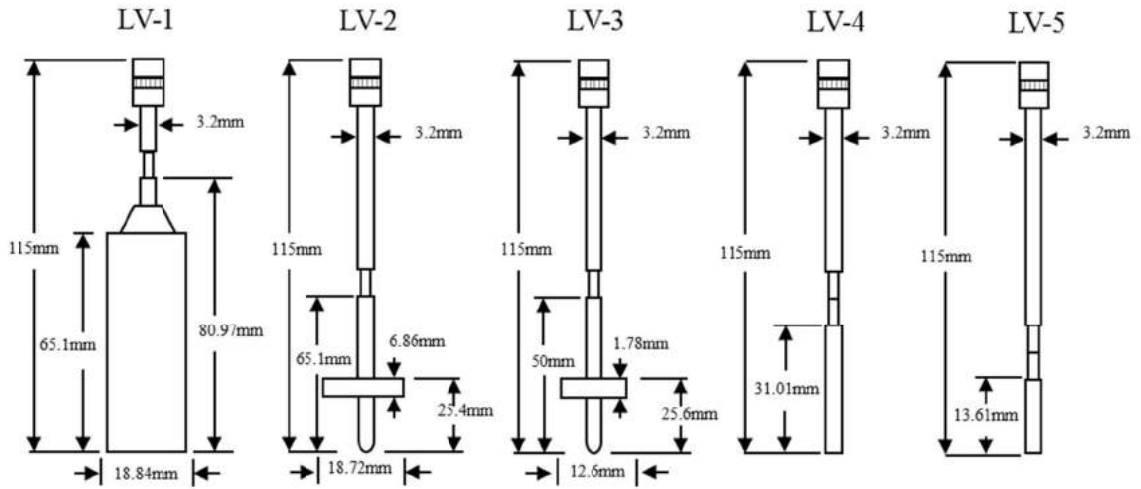

※LV-5 スピンドルはオプションです。

RV タイプ標準スピンドル

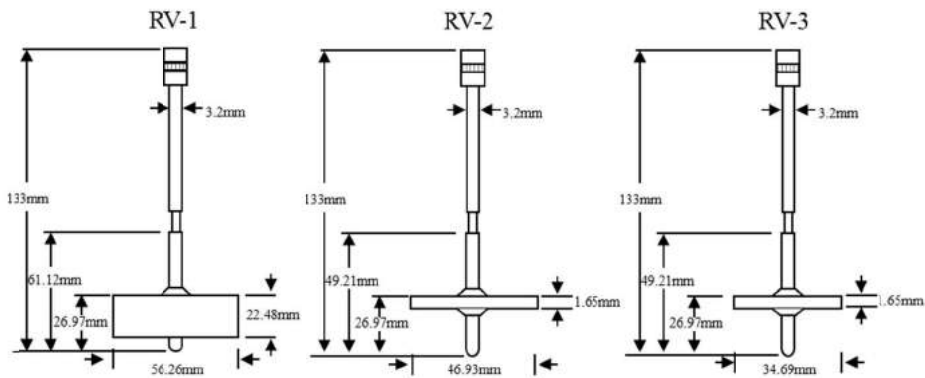

※RV-1 スピンドルはオプションです。

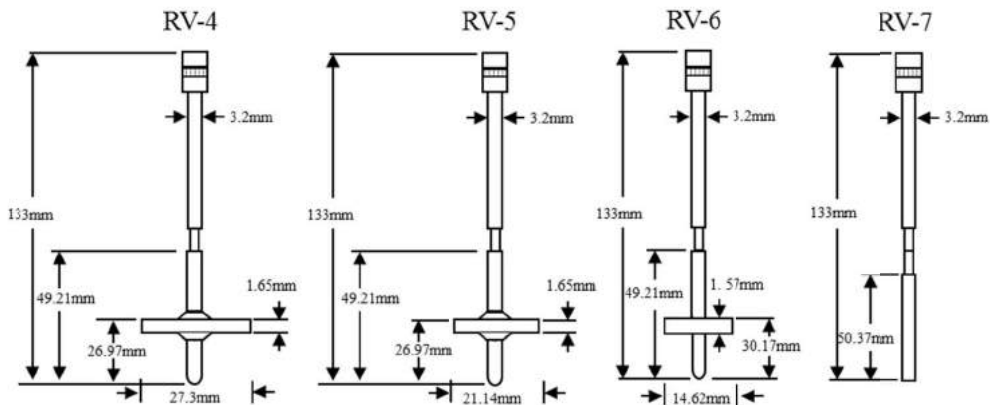

HA/HB タイプ標準スピンドル

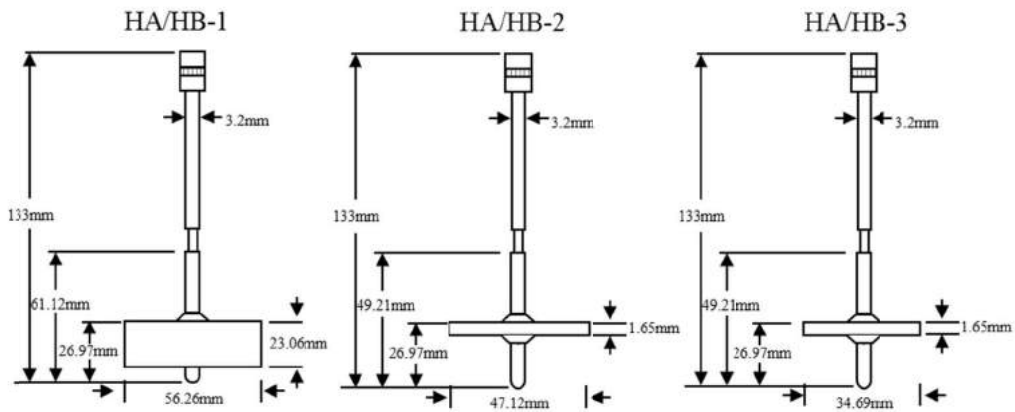

※HA/HB-1 スピンドルはオプションです。

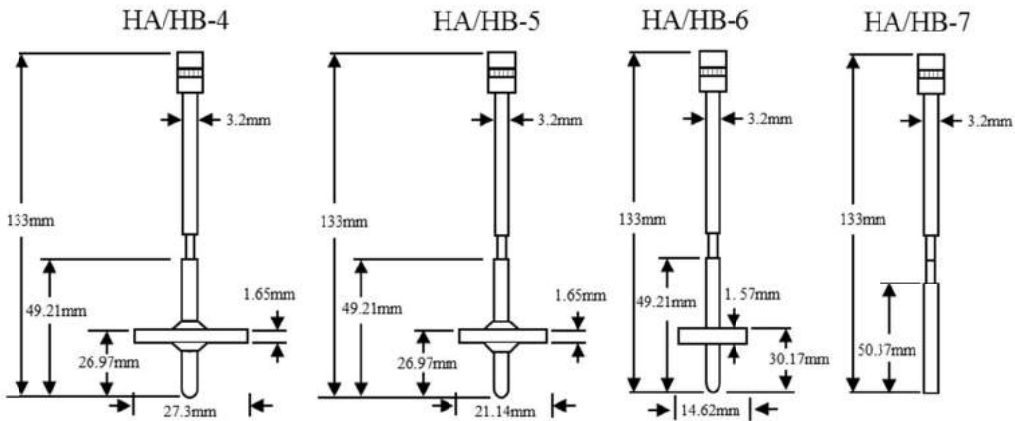

コーンスピンドル

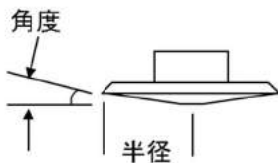

コーンスピンドル	角度 (deg)	半径 (mm)	サンプル量 (mL)	せん断速度 (1/s)
CPA-40Z	0.8	24	0.5	7.5N
CPA-41Z	3.0	24	2.0	2.0N
CPA-42Z	1.565	24	1.0	3.84N
CPA-51Z	1.565	12	0.5	3.84N
CPA-52Z	3.0	12	0.5	2.0N

回転数×せん断速度係数(上記○○N)＝せん断速度[1/s]となります。

※コーンプレートモデルは DV1M、DV2T 及び DV3T モデルで選択可能です。

※コーンプレートモデルは工場オプションのため、標準モデルから換装することはできません。

少量サンプルアダプター / UL 低粘度アダプター

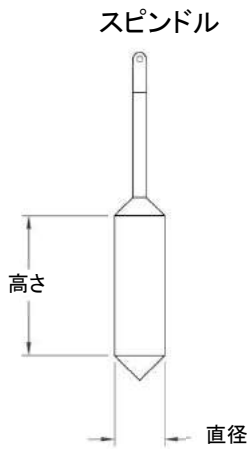

スピンドル / チャンバー	スピンドル 直径(mm)	高さ (mm)	サンプル量 (mL)	せん断速度 (1/s)
SC4-14 / 6R	8.74	8.64	2.1	0.4N
SC4-15 / 7R	9.55	17.12	3.8	0.48N
SC4-16 / 8R	6.99	20.70	4.2	0.29N
SC4-18 / 13R	17.48	31.72	6.7	1.32N
SC4-21(SD) / 13R	16.77	31.24	7.1	0.93N
SC4-25 / 13R	4.78	13.21	16.1	0.22N
SC4-27(SD) / 13R	11.76	33.02	10.4	0.34N
SC4-28 / 13R	9.39	32.00	11.0	0.28N
SC4-29 / 13R	7.62	27.18	13.5	0.25N
SC4-31 / 13R	11.76	25.15	9.0	0.34N
SC4-34 / 13R	9.39	24.23	9.4	0.28N
SC4-DIN-82 / 13R	17.56	26.35	5.5	1.29N
SC4-DIN-83 / 7R	11.37	17.59	1.5	1.29N
ULA	25.13	90.74	16.0	1.224N

回転数×せん断速度係数(上記○○N)＝せん断速度[1/s]となります。
SD 表記のスピンドルは、ソリッドシャフトタイプもございます。
SC4-27 スピンドルは、使い捨てタイプもございます。

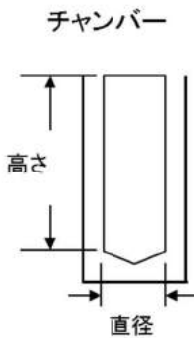

チャンバー	直径 (mm)	高さ (mm)
SC4-6R (P)	12.7	28.19
SC4-7R (P)	12.73	44.32
SC4-8R(P)	13.08	40.23
SC4-13R(P)	19.05	64.77
ULA-31EY	27.62	

※温度センサー付きチャンバーには“P”が付きます。

サーモセル

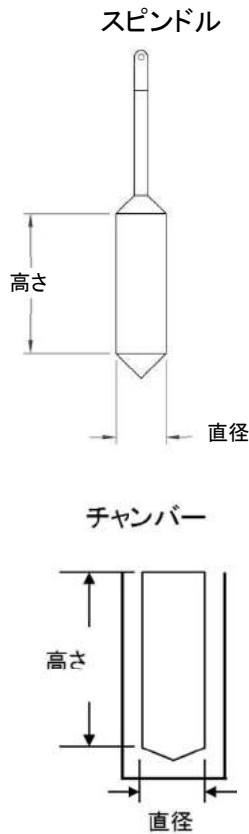

スピンドル	スピンドル直径(mm)	高さ(mm)	サンプル量(mL)	せん断速度(1/s)
SC4-18	17.48	31.72	8.0	1.32N
SC4-21	16.77	31.24	8.0	0.93N
SC4-27 (BS)	11.76	33.02	10.5	0.34N
SC4-28 (BS)	9.39	32.00	11.5	0.28N
SC4-29 (BS)	7.62	27.18	13.0	0.25N
SC4-31 (BS)	11.76	25.15	10.0	0.34N
SC4-34 (BS)	9.39	24.23	9.5	0.28N
HT-DIN-81	17.56	26.35	7.0	1.29N

回転数×せん断速度係数(上記○○N)＝せん断速度[1/s]となります。
BS表記のスピンドルは、ソリッドシャフトタイプもございます。
SC4-27 スピンドルは、使い捨てタイプもございます。

チャンバー	直径(mm)	高さ(mm)
HT-2	19.5	77.77

サーモセル仕様

電源	115 V 15 A 60/50 Hz
動作環境	気温 : +5~+40°C 湿度 : 20~80%
温度精度	+40~+150°C : ±1°C +150~+300°C : ±2°C

羽根型スピンドル



スピンドル	羽根長(mm)	羽根径(mm)
V-71	68.78	34.39
V-72	43.38	21.67
V-73	25.35	12.67
V-74	11.76	5.89
V-75	16.1	8.03

DIN アダプター

スピンドル	A (mm)	B 直径(mm)	C 直径(mm)	D (mm)	E (mm)	サンプル量 (mL)	せん断速度 (1/s)
ULA-DIN-85	154.08	3.18	25.47	38.2	45.54	17	1.29N
ULA-DIN-86	99.34	3.18	17.66	26.49	31.6	6.5	
ULA-DIN-87	88.9	3.18	11.82	17.73	21.16	2.0	

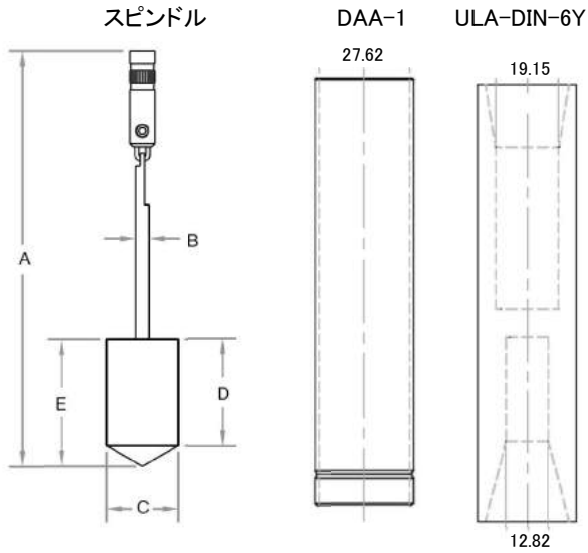

スピンドル	チャンパー	チャンパー 内径(mm)
ULA-DIN-85	DAA-1	27.62
ULA-DIN-86	ULA-DIN-6Y	19.15
ULA-DIN-87	ULA-DIN-6Y	12.82

T-Bar スピンドル

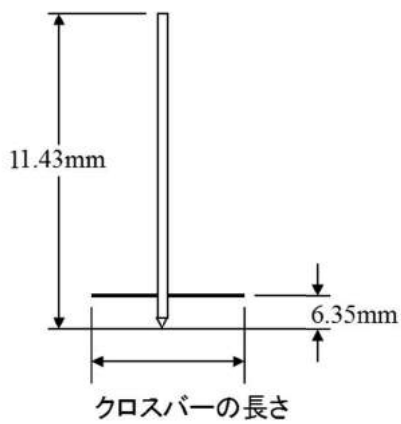

スピンドル	クロスバーの長さ(mm)	スピンドルコード
T-A	48.1	91
T-B	36.4	92
T-C	27.1	93
T-D	20.4	94
T-E	15.3	95
T-F	10.9	96

スピンドル別測定粘度範囲一覧

スピンドル	回転数 (rpm)																			
	0.3	0.5	0.6	1	1.5	2	2.5	3	4	5	6	10	12	20	30	50	60	100	200 ^{※1,2}	250 ^{※2}
LV-1	20K	12K	10K	6K	4K	3K	2.4K	2K	1.5K	1.2K	1K	600	500	300	200	120	100	60	30	24
LV-2	100K	60K	50K	30K	20K	15K	12K	10K	7.5K	6K	5K	3K	2.5K	1.5K	1K	600	500	300	150	120
LV-3	400K	240K	200K	120K	80K	60K	48K	40K	30K	24K	20K	12K	10K	6.0K	4K	2.4K	2K	1.2K	600	480
LV-4	2M	1.2M	1M	600K	400K	300K	240K	200K	150K	120K	100K	60K	50K	30K	20K	12K	10K	6K	3K	2.4K
LV-5 ^{※3}	4M	2.4M	2M	1.2M	800K	600K	480K	400K	300K	240K	200K	120K	100K	60K	40K	24K	20K	12K	6K	4.8K
RV-1 ^{※3}	33.3K	20K	16.6K	10K	6.7K	5K	4K	3.3K	2.5K	2K	1.6K	1K	833	500	333	200	166	100	50	40
RV-2	133K	80K	66.6K	40K	26.6K	20K	16K	13.3K	10K	8K	6.6K	4K	3.3K	2K	1.3K	800	666	400	200	160
RV-3	333K	200K	166K	100K	66.6K	50K	40K	33.3K	25K	20K	16.6K	10K	8.3K	5K	3.3K	2K	1.6K	1K	500	400
RV-4	666K	400K	333K	200K	133K	100K	80K	66.6K	50K	40K	33.3K	20K	16.6K	10K	6.6K	4K	3.3K	2K	1K	800
RV-5	1.3M	800K	666K	400K	266K	200K	160K	133K	100K	80K	66.6K	40K	33.3K	20K	13.3K	8K	6.6K	4K	2K	1.6K
RV-6	3.3M	2M	1.6M	1M	666K	500K	400K	333K	250K	200K	166K	100K	83.3K	50K	33.3K	20K	16.6K	10K	5K	4K
RV-7	13.3M	8M	6.6M	4M	2.6M	2M	1.6M	1.3M	1M	800K	666K	400K	333K	200K	133K	80K	66.6K	40K	20K	16K

【表の見方】

表中の数字は測定最大粘度 (mPa·s) です。実際の測定範囲は最大粘度の10%までです。
 例) LV-3スピンドルで10 rpm で測定する場合、測定可能最大値は12,000 mPa·sです。測定可能範囲はこの10%までなので、最小値は1,200 mPa·sとなります。
 ※¹ DV2T/3Tで使用可能です。
 ※² DV3Tで使用可能です。
 ※³ オプションで購入いただけます。

アナログ粘度計はトルクタイプにより回転数に制限があります。設定可能回転数 (rpm) LV: 0.3, 0.6, 1.5, 3, 6, 12, 30, 60 RV: 0.5, 1, 2, 2.5, 4, 5, 10, 20, 50, 100

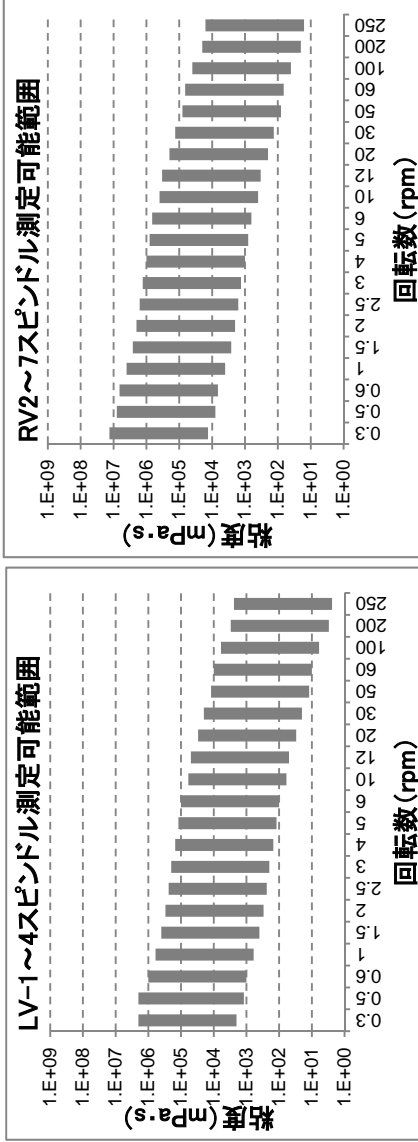

【グラフの見方】

各回転数における測定可能粘度範囲を示しています。
 例えば、LVタイプで30 rpmであれば、最高値はLV-5スピンドルの40,000 mPa·sで、最小値はLV-1スピンドルの最大値200 mPa·sの10%なので20 mPa·sとなります。よって、LVタイプで回転数30 rpmのときに、LV-1~LV-5スピンドルを用いて測定できる粘度範囲は20~40,000 mPa·sとなります。

スピンドル	回転数 (rpm)																			
	0.3	0.5	0.6	1	1.5	2	2.5	3	4	5	6	10	12	20	30	50	60	100	200*	250**
HA-1**3	66.6K	40K	33.3K	20K	13.3K	10K	8K	6.6K	5K	4K	3.3K	2K	1.6K	1K	666	400	333	200	100	80
HA-2	266K	160K	133K	80K	53.3K	40K	32K	26.6K	20K	16K	13.3K	8K	6.6K	4K	2.6K	1.6K	1.3K	800	400	320
HA-3	666K	400K	333K	200K	133K	100K	80K	66.6K	50K	40K	33.3K	20K	16.6K	10K	6.6K	4K	3.3K	2K	1K	800
HA-4	1.3M	800K	666K	400K	266K	200K	160K	133K	100K	80K	66.6K	40K	33.3K	20K	13.3K	8K	6.6K	4K	2K	1.6K
HA-5	2.6M	1.6M	1.3M	800K	533K	400K	320K	266K	200K	160K	133K	80K	66.6K	40K	26K	16K	13.3K	8K	4K	3.2K
HA-6	6.6M	4.0M	3.3M	2M	1.3M	1M	800K	666K	500K	400K	333K	200K	166K	100K	67K	40K	33.3K	20K	10K	8K
HA-7	26.6M	16M	13.3M	8M	5.3M	4M	3.2M	2.6M	2M	1.6M	1.3M	800K	666K	400K	266K	160K	133K	80K	40K	32K
HB-1**3	266K	160K	133K	80K	53.3K	40K	32K	26.6K	20K	16K	13.3K	8K	6.6K	4K	2.6K	1.6K	1.3K	800	400	320
HB-2	1M	640K	533K	320K	213K	160K	128K	106K	80K	64K	53.3K	32K	26.6K	16K	10.6K	6.4K	5.3K	3.2K	1.6K	1.2K
HB-3	2.6M	1.6M	1.3M	800K	533K	400K	320K	266K	200K	160K	133K	80K	66.6K	40K	26K	16K	13.3K	8K	4K	3.2K
HB-4	5.3M	3.2M	2.6M	1.6M	1M	800K	640K	533K	400K	320K	266K	160K	133K	80K	53.3K	32K	26.6K	16K	8K	6.4K
HB-5	10.6M	6.4M	5.3M	3.2M	2.1M	1.6M	1.2M	1M	800K	640K	533K	320K	266K	160K	106K	64K	53.3K	32K	16K	12.8K
HB-6	26.6M	16M	13.3M	8M	5.3M	4M	3.2M	2.6M	2M	1.6M	1.3M	800K	666K	400K	266K	160K	133K	80K	40K	32K
HB-7	106M	64M	53.3M	32M	21.3M	16M	12.8M	10.6M	8M	6.4M	5.3M	3.2M	2.6M	1.6M	1M	640K	533K	320K	160K	128K

【表の見方】

数字は測定最大粘度 (mPa·s) です。実際の測定範囲は最大粘度の 10% までです。

例) HA-3 スピンドルで 10rpm で測定する場合、測定可能最大値は 20,000 mPa·s です。測定可能範囲はこの 10% までなので、最小値は 2,000 mPa·s となります。 ※1 DV2T/3T で使用可能です。 ※2 DV3T で使用可能です。 ※3 オプションで購入いただけます。

アナログ粘度計はトルクタイプにより回転数に制限があります。設定可能回転数 (rpm) HA/HB: 0.5、1、2、2.5、4、5、10、20、50、100

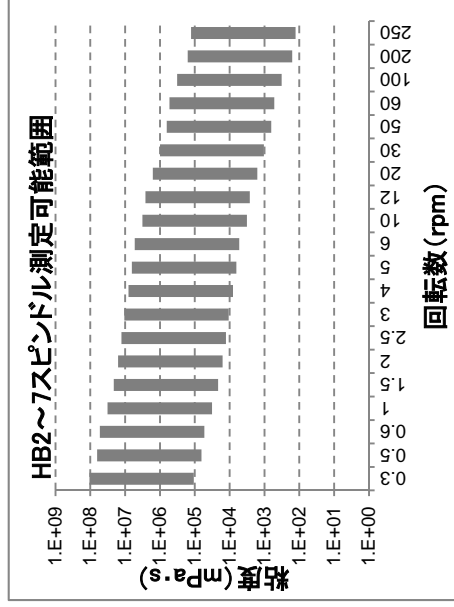
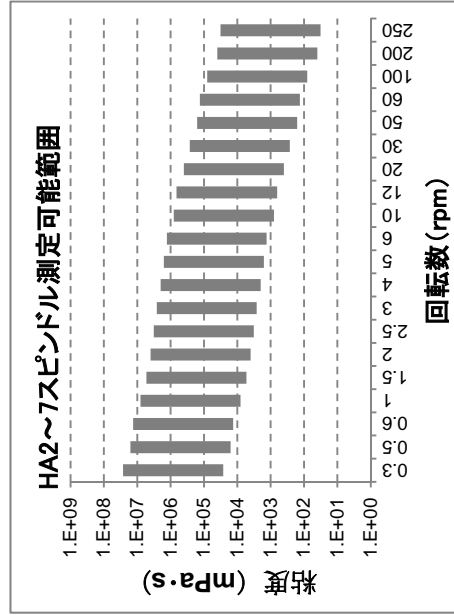

【グラフの見方】

各回転数における測定可能粘度範囲を示しています。例えば、HA タイプで 5 rpm であれば、最高値は HA-7 スピンドルの 1,600,000 mPa·s で、最小値は HA-1 スピンドルの最大値 4,000 mPa·s の 10% なので 400 mPa·s となります。

よって、HA タイプで回転数 5 rpm のときに、HA-1~HA-7 スピンドルを用いて測定できる粘度範囲は 400~1,600,000 mPa·s となります。

回転粘度計 仕様書一覧

表中の数字は測定最大粘度 (mPa·s) です。実際の測定範囲は最大粘度の 10% までです。 単位: mPa·s (cP)、記号 K (キロ): 1,000 M (メガ): 1,000,000

LVトルクモデル オプションスピンドル スピンドル別対応粘度値一覧

スピンドル	回転数 (rpm)																			
	0.3	0.5	0.6	1	1.5	2	2.5	3	4	5	6	10	12	20	30	50	60	100	200	250
SC4-14	391K	234K	195K	117K	78.1K	58.6K	46.9K	39.1K	29.3K	23.4K	19.5K	11.7K	9.8K	5.9K	3.9K	2.3K	2K	1.2K	586	469
SC4-15	156K	93.7K	78.1K	46.9K	31.2K	23.4K	18.7K	15.6K	11.7K	9.4K	7.8K	4.7K	3.9K	2.3K	1.6K	937	781	469	234	187
SC4-16	400K	240K	200K	120K	80K	60K	48K	40K	30K	24K	20K	12K	10K	6K	4K	2.4K	2K	1.2K	600	480
SC4-18	10K	6K	5K	3K	2K	1.5K	1.2K	1K	750	600	500	300	250	150	100	60	50	30	150	12
SC4-21	15.6K	9.4K	7.8K	4.7K	3.1K	2.3K	1.9K	1.6K	1.2K	937	781	469	391	234	156	94	78	47	23	19
SC4-25	1.6M	960K	800K	480K	320K	240K	192K	160K	120K	99K	80K	48K	40K	24K	16K	9.6K	8K	4.8K	2.4K	1.9K
SC4-27	78.1K	46.9K	39.1K	23.4K	15.6K	11.7K	9.4K	7.8K	5.9K	4.7K	3.9K	2.3K	2K	1.2K	781	469	391	234	117	94
SC4-28	156K	93.7K	78.1K	46.9K	31.2K	23.4K	18.7K	15.6K	11.7K	9.4K	7.8K	4.7K	3.9K	2.3K	1.6K	937	781	469	234	187
SC4-29	312K	187K	156K	93.7K	62.5K	46.9K	37.5K	31.2K	23.4K	18.7K	15.6K	9.4K	7.8K	4.7K	3.1K	1.9K	1.6K	937	469	375
SC4-31	100K	60.0K	50.0K	30.0K	20.0K	15.0K	12.0K	10.0K	7.5K	6.0K	5.0K	3.0K	2.5K	1.5K	1K	600	500	300	150	120
SC4-34	200K	120K	100K	60K	40K	30K	24K	20K	15K	12K	10K	6K	5K	3K	2K	1.2K	1K	600	300	240
ULA	2.0K	1.2K	1.0K	600	400	300	240	200	150	120	100	60	50	30	20	12	10	6	3	2
GPA-40Z	1.0K	613	511	306	204	153	123	102	77	61	51	31	26	15	10	6	5	3	2	1
GPA-41Z	3.8K	2.3K	1.9K	1.151	767	576	460	384	288	230	192	115	96	58	38	23	19	12	6	5
GPA-42Z	2.0K	1.2K	1.0K	600	400	300	240	200	150	120	100	60	50	30	20	12	10	6	3	2
GPA-51Z	16.2K	9.7K	8.1K	4.9K	3.2K	2.4K	1.9K	1.6K	1.2K	971	809	485	404	243	162	97	81	49	24	19
GPA-52Z	31.0K	18.8K	15.5K	9.3K	6.2K	4.6K	3.7K	3.1K	2.3K	1.9K	1.5K	930	775	465	310	186	155	93	46	37

数字は測定最大粘度 (mPa·s)

RVトルクモデル オプションスピンドル スピンドル別対応粘度値一覧

スピンドル	回転数 (rpm)																			
	0.3	0.5	0.6	1	1.5	2	2.5	3	4	5	6	10	12	20	30	50	60	100	200	250
SC4-14	4.2M	2.5M	2.1M	1.3M	833K	625K	500K	417K	313K	250K	208K	125K	104K	62.5K	41.7K	25.0K	20.8K	12.5K	6.3K	5K
SC4-15	1.7M	1M	833K	500K	333K	250K	200K	167K	125K	100K	83.3K	50K	41.7K	25K	16.7K	10K	8.3K	5K	2.5K	2K
SC4-16	4.3M	2.6M	2.1M	1.3M	853K	640K	512K	427K	320K	256K	213K	128K	107K	64K	42.7K	25.6K	21.3K	12.8K	6.4K	5.1K
SC4-18	107K	64K	53.3K	32K	21.3K	16K	12.8K	10.7K	8K	6.4K	5.3K	3.2K	2.7K	1.6K	1.1K	640	533	320	160	128
SC4-21	167K	100K	83.3K	50K	33.3K	25K	20K	16.7K	12.5K	10K	8.3K	5K	4.2K	2.5K	1.7K	1K	833	500	200	200
SC4-25	17.1M	10.2M	8.5M	5.1M	3.4M	2.6M	2M	1.7M	1.3M	1M	853K	512K	427K	256K	171K	102K	85.3K	51.2K	25.6K	20.5K
SC4-27	833K	500K	417K	250K	167K	125K	100K	83.3K	62.5K	50K	41.7K	25K	20.8K	12.5K	8.3K	5K	4.2K	2.5K	1.3K	1K
SC4-28	1.7M	1M	833K	500K	333K	250K	200K	167K	125K	100K	83.3K	50K	41.7K	25K	16.7K	10K	8.3K	5K	2.5K	2K
SC4-29	3.3M	2M	1.7M	1M	666.7K	500K	400K	333K	250K	200K	167K	100K	83.3K	50K	33.3K	20K	16.7K	10K	5K	4K
SC4-31	2.1M	1.1M	833K	500K	333K	250K	200K	167K	125K	100K	83.3K	50K	41.7K	25K	16.7K	10K	8.3K	5K	2.5K	2K
SC4-34	2.1M	1.3M	1.1M	640K	427K	320K	256K	213K	160K	128K	107K	64K	53.3K	32K	21.3K	12.8K	10.7K	6.4K	3.2K	2.6K
ULA	2.1K	1.3K	1.07K	6K	4.3K	3K	2.6K	2.1K	1.6K	1.3K	1.1K	640	533	320	213	128	107	64	32	26
GPA-40Z	1.1K	7K	55K	3K	2.2K	2K	1.3K	1.1K	1K	654	545	327	273	164	109	65	55	33	16	13
GPA-41Z	4.1K	2.5K	2.05K	1.2K	8.2K	6K	4.9K	4.1K	3K	2.5K	2.0K	1.2K	1.0K	614	409	246	205	123	61	49
GPA-42Z	2.1K	1.3K	1.07K	6K	4.3K	3K	2.6K	2.1K	1.6K	1.3K	1.1K	640	533	320	213	128	107	64	32	26
GPA-51Z	173K	104K	86.3K	52K	34.5K	26K	20.7K	17.3K	13K	10.4K	8.6K	5.2K	4.3K	2.6K	1.7K	1.0K	863	518	259	207
GPA-52Z	331K	198K	165.4K	99K	66.1K	50K	39.7K	33.1K	25K	19.8K	16.5K	9.9K	8.3K	5.0K	3.3K	2.0K	1.7K	992	496	397

数字は測定最大粘度 (mPa·s)

回転粘度計 仕様書一覧

表中の数字は測定最大粘度 (mPa·s) です。実際の測定範囲は最大粘度の 10% までです。 単位: mPa·s (cP)、記号 K (キロ): 1,000 M (メガ): 1,000,000

HATルクモデル オプションスピンドル スピンドル別対応粘度値一覧

スピンドル	回転数 (rpm)																			
	0.3	0.5	0.6	1	1.5	2	2.5	3	4	5	6	10	12	20	30	50	60	100	200	250
SC4-14	8.3M	5M	4.2M	2.5M	1.7M	1.3M	1M	833K	625K	500K	417K	250K	208K	125K	83.3K	50K	41.7K	25K	12.5K	10K
SC4-15	3.3M	2M	1.7M	1M	667K	500K	400K	333K	250K	200K	167K	100K	83.3K	50K	33.3K	20K	16.7K	10K	5K	4K
SC4-16	8.5M	5.1M	4.3M	2.6M	1.7M	1.3M	1M	853K	640K	512K	427K	256K	213K	128K	85.3K	51.2K	42.7K	25.6K	12.8K	10.2K
SC4-18	213K	128K	107K	64K	42.7K	32K	25.6K	21.3K	16K	12.8K	10.7K	6.4K	5.9K	3.2K	2.1K	1.3K	1.1K	640	320	256
SC4-21	333K	200K	167K	100K	66.7K	50K	40K	33.3K	25K	20K	16.7K	10K	8.3K	5K	3.3K	2K	1.7K	1K	500	400
SC4-25	34M	20M	17M	10M	6.8M	5.1M	4.1M	3.4M	2.6M	2M	1.7M	1M	853K	512K	341K	205K	171K	102K	51.2K	41K
SC4-27	1.7M	1M	833K	500K	333K	250K	200K	167K	125K	100K	83.3K	50.0K	41.7K	25K	16.7K	10K	8.3K	5K	2.5K	2K
SC4-28	3.3M	2M	1.7M	1M	666.7K	500K	400K	333.3K	250K	200K	166.7K	100K	83.3K	50K	33.3K	20K	16.7K	10K	5K	4K
SC4-29	6.7M	4M	3.3M	2M	1.3M	1M	800K	667K	500K	400K	333K	200K	167K	100K	66.7K	40K	33.3K	20K	10K	8K
SC4-31	2.1M	1.3M	1.1M	640K	427K	320K	256K	213K	160K	128K	107K	64.0K	53.3K	32K	21.3K	12.8K	10.7K	6.4K	3.2K	2.6K
SC4-34	4.3M	2.6M	2.1M	1.3M	853K	640K	512K	427K	320K	256K	213K	128K	107K	64.0K	42.7K	25.6K	21.3K	12.8K	6.4K	5.1K
ULA	43K	26K	21K	13K	8.5K	6K	5.1K	4.3K	3K	2.6K	2.1K	1.3K	1.1K	.6K	.4K	.3K	.2K	128	64	51
GPA-40Z	22K	13K	11K	7K	4.4K	3K	2.6K	2.2K	2K	1.3K	1.1K	654	545	327	218	131	109	65	33	26
GPA-41Z	82K	49K	41K	25K	16.4K	12K	9.8K	8.2K	6K	4.9K	4.1K	2.5K	2.0K	1.2K	819	491	409	246	123	98
GPA-42Z	43K	26K	21K	13K	8.5K	6K	5.1K	4.3K	3K	2.6K	2.1K	1.3K	1.1K	640	427	256	213	128	64	51
GPA-51Z	345K	207K	173K	104K	69.0K	52K	41.4K	34.5K	26K	20.7K	17.3K	10.4K	8.6K	5.2K	3.5K	2.1K	1.7K	1.0K	518	414
GPA-52Z	661K	397K	331K	198K	132.3K	99K	79.4K	66.1K	50K	39.7K	33.1K	19.8K	16.5K	9.9K	6.6K	4.0K	3.3K	2.0K	992	794

数字は測定最大粘度 (mPa·s)

HBLルクモデル オプションスピンドル スピンドル別対応粘度値一覧

スピンドル	回転数 (rpm)																			
	0.3	0.5	0.6	1	1.5	2	2.5	3	4	5	6	10	12	20	30	50	60	100	200	250
SC4-14	33M	20M	16.7M	10M	6.7M	5M	4M	3.3M	2.5M	2M	1.7M	1M	833K	500K	333K	200K	167K	100K	50K	40K
SC4-15	13M	8M	6.7M	4M	2.7M	2M	1.6M	1.3M	1M	800K	667K	400K	333K	200K	133K	80K	66.7K	40K	20K	16K
SC4-16	34M	20M	17M	10M	6.8M	5.1M	4.1M	3.4M	2.6M	2M	1.7M	1M	853K	512K	341K	205K	171K	102K	51.2K	41K
SC4-18	853K	512K	427K	256K	171K	128K	102K	85.3K	64K	51.2K	42.7K	25.6K	21.3K	12.8K	8.5K	5.1K	4.3K	2.6K	1.3K	1K
SC4-21	1.3M	800K	667K	400K	267K	200K	160K	133K	100K	80K	66.7K	40K	33.3K	20K	13.3K	8K	6.7K	4K	2K	1.6K
SC4-25	137M	82M	68M	41M	27M	20M	16M	14M	10M	8.2M	6.8M	4.1M	3.4M	2M	1.4M	819K	683K	410K	205K	164K
SC4-27	6.7M	4.0M	3.3M	2M	1.3M	1M	800K	667K	500K	400K	333K	200K	167K	100K	66.7K	40K	33.3K	20K	10K	8K
SC4-28	13M	8M	6.7M	4M	2.7M	2M	1.6M	1.3M	1M	800K	667K	400K	333K	200K	133K	80K	66.7K	40K	20K	16K
SC4-29	27M	16M	13M	8M	5.3M	4M	3.2M	2.7M	2M	1.6M	1.3M	800K	667K	400K	267K	160K	133K	80K	40K	32K
SC4-31	8.5M	5.1M	4.3M	2.6M	1.7M	1.3M	1M	853K	640K	512K	427K	256K	213K	128K	85.3K	51.2K	42.7K	25.6K	12.8K	10.2K
SC4-34	17M	10M	8.5M	5.1M	3.4M	2.6M	2M	1.7M	1.3M	1M	853K	512K	427K	256K	171K	102K	85.3K	51.2K	25.6K	20.5K
ULA	171K	102K	85.3K	51.2K	34.1K	25.6K	20K	17.1K	12.8K	10K	9K	5K	4K	3K	2K	1K	853	512	256	205
GPA-40Z	87K	52K	43.6K	26.2K	17.4K	13.1K	10K	8.7K	6.5K	5K	4K	3K	2K	1K	1K	1K	436	262	131	105
GPA-41Z	327K	196K	163.7K	98.2K	65.9K	49.1K	39K	32.7K	24.6K	20K	16K	10K	8K	5K	3K	2K	1.6K	1.0K	491	393
GPA-42Z	171K	102K	85.3K	51.2K	34.1K	25.6K	20K	17.1K	12.8K	10K	9K	5K	4K	3K	2K	1K	853	512	256	205
GPA-51Z	1M	828K	690.4K	414.2K	276.2K	207.1K	166K	138.1K	103.6K	83K	69K	41K	35K	21K	14K	8K	6.9K	4.1K	2.1K	1.7K
GPA-52Z	3M	2M	1.3M	793.8K	529.2K	396.9K	318K	264.6K	198.4K	159K	132K	79K	66K	40K	26K	16K	13.2K	7.9K	4.0K	3.2K

数字は測定最大粘度 (mPa·s)

対応ソフトウェア

	WingatherSQ	PG Flash	RheocalcT
対応機種	DV1M	DV2T. DV3T	DV2T. DV3T
プログラム作成	—	○	○
グラフ表示	○	—	○
プログラムモード	—	時間停止、トルク停止、回転数変更、フローカーブ、時間依存、 温度依存、緩和測定	
レオロジー解析	○	—	○
降伏応力	—	○(DV3Tのみ)	○(DV3Tのみ)
特徴	DV1M 用データ取り込みソフトウェアです。回転数の変更等、粘度計のコントロールはマニュアルで起こさない、出力されたデータをリアルタイムでグラフ化します。エクセルへの出力も可能です。	DV2T、DV3T 用プログラム作成ソフトウェアです。回転数の変更など測定プログラムを作成することができます。作成された測定プログラムを、DV2T、DV3T に保存すれば、PC に接続することなく、プログラム測定が可能となります。	DV2T、DV3T 用プログラム作成/測定ソフトウェアです。回転数の変更など測定プログラムを作成することができます。測定プログラムを実行すると、ソフトウェアにてリアルタイムでグラフを作成します。エクセルへの出力も可能です。
標準/オプション	オプション	標準添付	オプション

粘度標準液一覧

標準スピンドル(LV/RV/HA/HB-○)用粘度標準液
シリコンオイル 1Pint (473 mL)入り

パーツ No.	cP(mPa·s)	温度
5 cps	5	25.0°C
10 cps	10	25.0°C
50 cps	50	25.0°C
100 cps	100	25.0°C
1000 cps	1,000	25.0°C
5000 cps	5,000	25.0°C
12500 cps	12,500	25.0°C
30000 cps	30,000	25.0°C
60000 cps	60,000	25.0°C
100000 cps	100,000	25.0°C

コーンプレート、少量サンプルアダプター用
鉱物油 1Pint (473 mL)入り

パーツ No.	cP(mPa·s)	温度
B29	29	25.0°C
B200	200	25.0°C
B400	400	25.0°C
B600	600	25.0°C
B1060	1,060	25.0°C
B2000	2,000	25.0°C
B10200	10,200	25.0°C
B21000	21,000	25.0°C
B73000	73,000	25.0°C
B200000	200,000	25.0°C
B360000	360,000	25.0°C

本社 〒151-0072 東京都渋谷区幡ヶ谷1-21-8

営業部Tel: 03-3469-6715 Fax:03-3469-6719

カスタマーサポートグループ（修理・保守担当）

Tel: 03-3469-5908 Fax:03-3469-5897 E-mail:cs@eko.co.jp

テクニカルセンター（操作・測定担当）

Tel: 03-3469-4516 Fax:03-3469-6719 E-mail:tc@eko.co.jp

関西営業所 〒532-0012 大阪府大阪市淀川区木川東3-1-31 大桜ビル5階

Tel: 06-6307-3830 Fax:06-6307-3860

ユーザー登録 Fax:03-3469-6719 E-mail:bussei@eko.co.jp

ホームページ [http:// www.eko.co.jp](http://www.eko.co.jp)
